

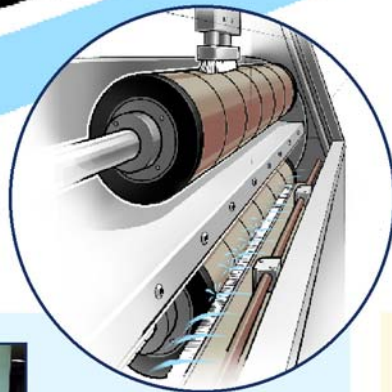

Sleeve Washer

Die Maschine wurde zur automatischen Reinigung von Sleeves außerhalb der Druckmaschine entwickelt. Die aufwendige Reinigung von Hand wird ersetzt. Die Mitarbeiter können für qualifizierte Arbeiten eingesetzt werden. Für das Bestücken der Maschine mit Sleeves werden lediglich ca. 5 Minuten benötigt. Das Maschinengrundkonzept ermöglicht es, die Maschine auf die jeweiligen Sleeve-Abmessungen der Kunden anzupassen.

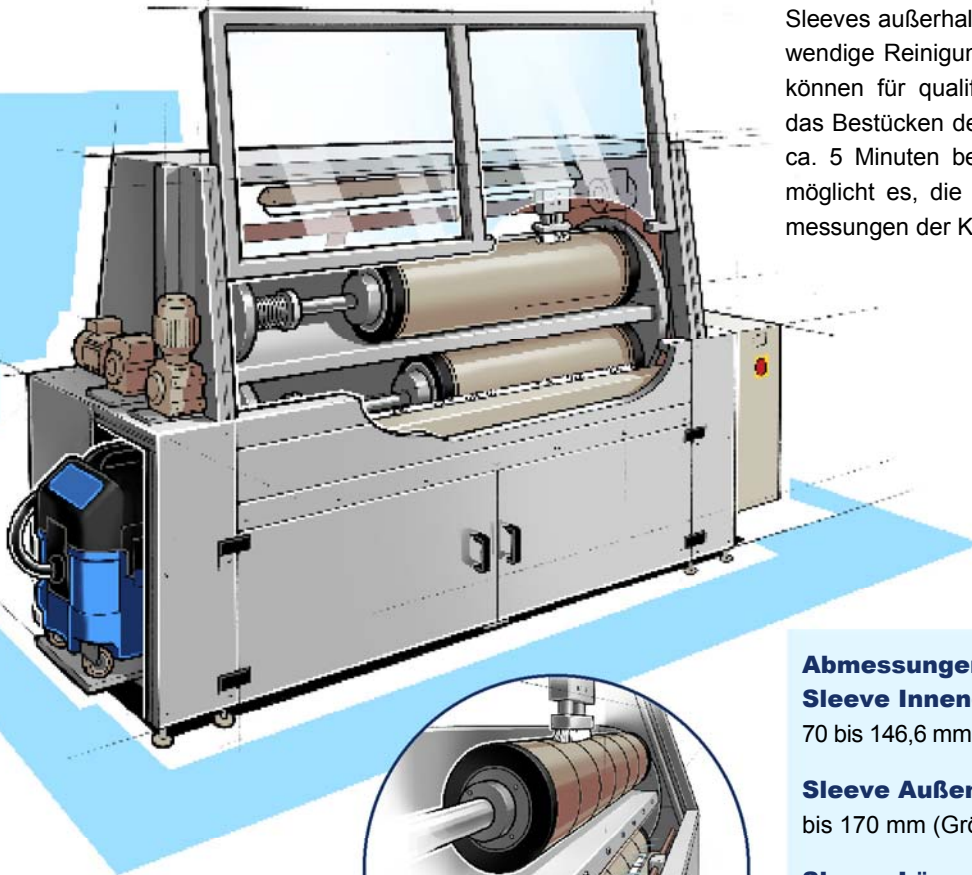

Abmessungen:

Sleeve Innendurchmesser

70 bis 146,6 mm (Größe 1), 146,6 bis 292 mm (Größe 2)

Sleeve Außendurchmesser

bis 170 mm (Größe 1), bis 305 mm (Größe 2)

Sleeve Länge

300 bis 1400 mm (Gr. 1), 1040 bis 2000 mm (Gr. 2)

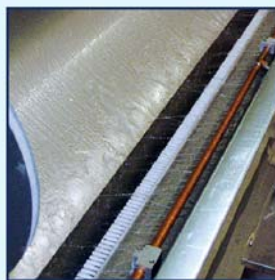

Waschgut



Reinigungsverfahren



Reinigungsmedien

